

# OS手動シャッター33B型(ご注文書 / お見積もり依頼書)

ご注文／お見積もりのご依頼は、このページをコピーして下記の事項にご留意の上、FAXいただきますようお願いいたします。

貴社名	部署	ご依頼日
	ご担当者様	年 月 日
お届け先	引当先	ご希望納期
		年 月 日

※ご希望の項目を○印で囲んでください。

No	シャッター本体		オプション品							面数		
	寸法		エンドカバー	補助ベルト		照明スイッチ			ステー		LIA-W用 ブラケット	
	W間口	H高さ		金具のみ	金具ベルト付き	1極(12V用)	1極(24V用)	2極(24V用)	A			B
1	mm	mm	要・不要	要・不要	要・不要	個	個	個	要・不要	要・不要	個	面
2	mm	mm	要・不要	要・不要	要・不要	個	個	個	要・不要	要・不要	個	面
3	mm	mm	要・不要	要・不要	要・不要	個	個	個	要・不要	要・不要	個	面

備考

ご注文／お見積もりのご依頼は、シャッターを取付箇所の寸法でお問い合わせください。

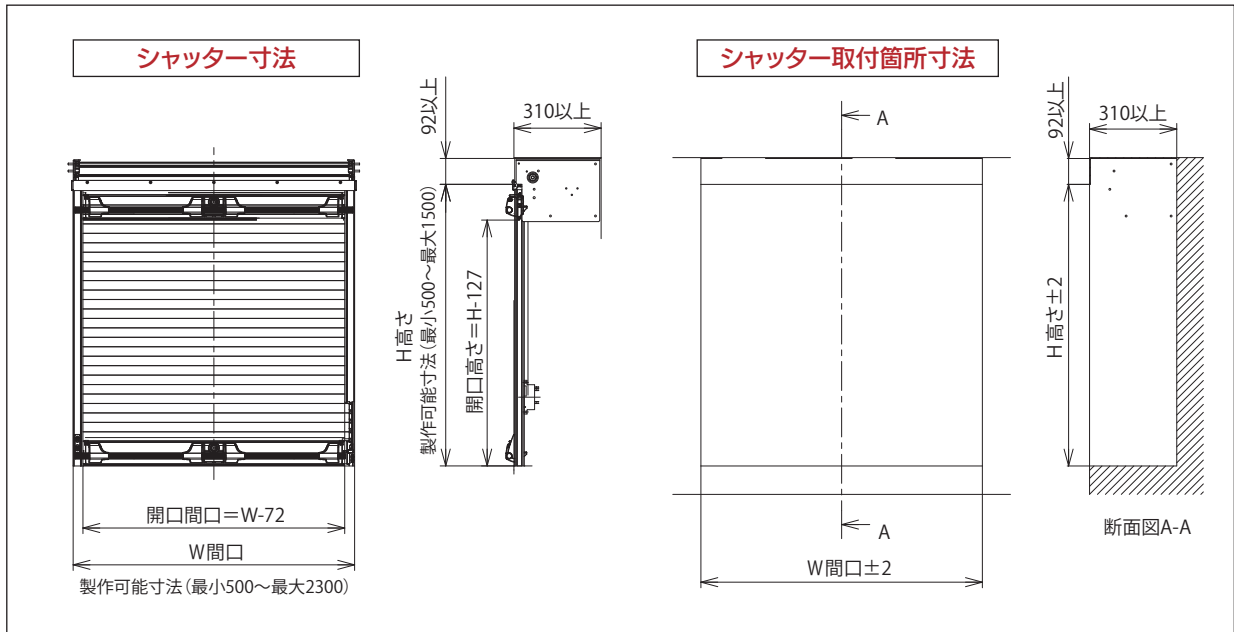

ステーA・Bオプション取付箇所

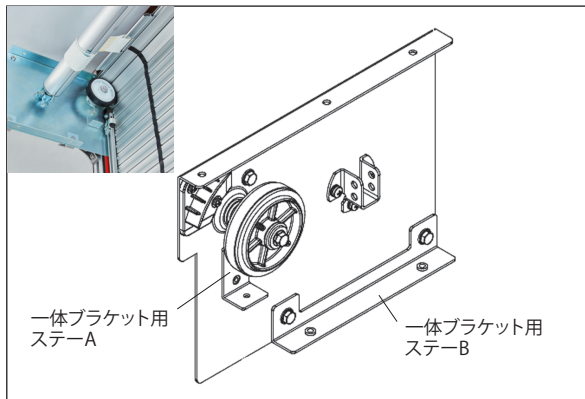

※ガイドブラケットの部分に取り付けます。

■33B型シャッターは、サイズにより  
製作出来ない場合がございます。

- ・W(間口幅)：最小500mm～最大**2,300**mm
- ・H(高さ)：最小500mm～最大1,500mm

注)W(間口幅)500mm未満、H(高さ)500mm未満または1,500mm以上を製作の場合は事前に弊社までお問い合わせ下さい。

ヒンジの数は、Wサイズによって下記表のように増減します

W	ヒンジ数
500～799	2
800～1799	4
1800～2300	6